

 **Espressions**

SMART KETTLE

ANWEISUNGEN



EP9650

Inhalt

Sicherheitsmaßnahmen von Espressions	1
Herzlichen Glückwunsch	2
Funktionen Ihres Espressions Smart Kettle	3
Verwendung Ihres Espressions Smart Kettle	5
Teebrühharten und Tipps	7
3-Wege-Sicherheitssystem von Espressions	8
Pflege und Reinigung	9

Wichtige Anweisungen – für zukünftige Verwendung aufbewahren.

تأكد من تفهم احتياطات السلامة المذكورة اعلاه

請務必理解上述的安全預防措施。

Assurez-vous que les précautions ci-dessus relatives à la sécurité sont bien comprises

Versichern Sie sich, dass die obenstehenden Sicherheitsmaßnahmen Verstanden werden

Βεβαιώστε πως οι παραπάνω προφυλάξεις ασφαλείας γίνονται κατανοητές

Pastikan bahwa tindakan-tindakan keselamatan seperti di atas dimengerti anda

Accertatevi che le suddette norme di sicurezza siano comprese a dovere

上記の注意事項をよくお読みになり、安全を御確認ください

Уверете се дека погоре споменатите мерки на претпазливост се добро разбрани

Asegúrese de que las precauciones de seguridad precedentes sean bien comprendidas

کاری بکنید که احتیاطهای بالا حتماً درک بشوند

ต้องแน่ใจว่า ข้อควรระวังเรื่องความปลอดภัยข้างต้น เป็นที่เข้าใจกันดี

Yukarda belirtilen güvenlik önlemlerinin anlaşıldığından emin olunuz

Xin kiểm chắc rằng những biện pháp làm an toàn kể trên được hiểu rõ

Sicherheitsmaßnahmen für Ihren Espressions Smart Kettle

- Kochendes Wasser kann verbrühen. Lassen Sie einen kochenden oder heißen Wasserkocher nicht in der Nähe von Kindern oder an einer Stelle stehen, wo Kinder ihn berühren könnten.
- Kochendes Wasser kann ausgestoßen werden, wenn es überfüllt ist.
- Lassen Sie das Netzkabel nicht in der Nähe des Randes einer Arbeitsplatte, wo Kinder es berühren oder ziehen könnten.
- Bewegen Sie den Wasserkocher nicht, wenn er eingeschaltet ist.
- Schalten Sie das Gerät immer aus und ziehen Sie den Netzstecker, wenn der Wasserkocher NICHT in Gebrauch ist.
- Betreiben Sie den Wasserkocher nicht ohne Wasser.
- Ihr Espressions Smart Kettle darf nur mit dem mitgelieferten Netzteil verwendet werden.
- Stellen Sie den Wasserkocher immer auf einer ebenen, flachen Oberfläche auf.
- Schütten Sie keine Flüssigkeiten auf den Stecker.

Espressions legt bei der Entwicklung und Herstellung von Konsumware großen Wert auf Sicherheit, trotzdem sollten Sie als Benutzer eines Elektrogerätes Vorsicht walten lassen. Nachfolgend sind Vorsichtsmaßnahmen aufgeführt, die für den sicheren Umgang mit einem elektrischen Gerät unerlässlich sind:

- Lesen Sie sie sorgfältig durch. Bewahren Sie alle mit dem Gerät gelieferten Anweisungen gut auf.
- Schalten Sie die Steckdose immer stromfrei, bevor Sie einen Stecker einstecken oder entfernen. Trennen Sie das Kabel, indem Sie den Stecker herausziehen – ziehen Sie niemals am Kabel selbst.
- Schalten Sie das Gerät aus und ziehen Sie den Stecker, wenn das Gerät nicht in Gebrauch ist und vor der Reinigung.
- Verwenden Sie Ihr Gerät nur dann mit einem Verlängerungskabel, wenn dieses Kabel von einem qualifizierten Techniker oder Servicemitarbeiter geprüft und getestet wurde.

- Verwenden Sie Ihr Gerät immer an einer Steckdose mit der Spannung (nur Wechselspannung), die auf dem Gerät angegeben ist.
- Dieses Gerät kann von Kindern ab 8 Jahren benutzt werden, wenn sie eine Aufsicht oder Anweisung über den sicheren Gebrauch des Gerätes erhalten haben und die damit verbundenen Gefahren verstehen.
- Reinigung und Benutzerwartungsarbeiten dürfen nicht von Kindern vorgenommen werden, es sei denn, sie sind älter als 8 Jahre und werden dabei beaufsichtigt. Bewahren Sie das Gerät und sein Kabel außerhalb der Reichweite von Kindern unter 8 Jahren auf.
- Geräte können von Personen mit eingeschränkten physischen, sensorischen oder mentalen Fähigkeiten oder mit mangelnder Erfahrung und mangelndem Wissen benutzt werden, wenn sie in Bezug auf den sicheren Umgang mit dem Gerät beaufsichtigt

- oder unterwiesen wurden und die damit verbundenen Gefahren verstehen.
- Kinder dürfen mit dem Gerät nicht spielen.
- Kinder sollten beaufsichtigt werden, um sicherzustellen, dass sie nicht mit dem Gerät spielen.
- Die frei zugänglichen Oberflächen des Gerätes können während des Betriebs oder wenn der Heizzyklus abgeschlossen ist sehr heiß werden.
- Lassen Sie ein Gerät niemals unbeaufsichtigt, während es in Betrieb ist.
- Verwenden Sie ein Gerät nicht für einen anderen als den vorgesehenen Zweck.
- Stellen Sie ein Gerät nicht auf oder in der Nähe einer heißen Gasflamme, eines elektrischen Elements oder eines beheizten Ofens auf.
- Stellen Sie es nicht auf ein anderes Gerät.
- Lassen Sie das Netzkabel eines Gerätes nicht über den Rand einer Tisch- oder Arbeitsplatte hängen und keine heiße Oberfläche berühren.
- Betreiben Sie Elektrogeräte nie mit beschädigtem Kabel oder nachdem es in

- irgendeiner Weise Schäden erlitten hat. Senden Sie das Gerät bei Verdacht auf Schäden zur Reparatur oder Einrichtung an das nächstgelegene Espressions-Servicezentrum.
- Für zusätzlichen Schutz des Stromkreises, der Ihre Geräte mit Strom versorgt, empfiehlt Espressions die Verwendung eines Fehlerstrom-Schutzschalters (FI-Schalters) mit einem Auslösestrom von nicht mehr als 30 mA.
- Tauchen Sie das Gerät nicht in Wasser oder eine andere Flüssigkeit ein, sofern nicht empfohlen.
- Es ist nicht vorgesehen, das Gerät mit einem externen Timer oder einer separaten Fernbedienung zu betreiben.
- Dieses Gerät ist für den Einsatz im Haushalt und ähnliche Anwendungsgebiete vorgesehen, wie z. B.: Küchenbereiche in Geschäften, Büros und anderen Arbeitsumgebungen; in Gutshäusern; von Kunden in Hotels, Motels und anderen Unterkünften; in Pensionen und Fremdenzimmern.

Wenn Sie Bedenken der Leistung und Verwendung Ihres Geräts betreffend haben, besuchen Sie bitte www.espressions.eu oder kontaktieren Sie das Espressions-Verbraucherservicehotline. Vergewissern Sie sich, dass Sie die oben aufgeführten Sicherheitsmaßnahmen verstanden haben.

Herzlichen Glückwunsch zum Kauf Ihres Smart Kettle

Herzlichen Glückwunsch zum Kauf Ihres Espressions Smart Kettle. Der Espressions liefert Qualität, Stil und überlegene Leistung, die das Wesen der Großküche einfangen. Inspiriert durch schwere Geräte, die in Restaurants, Cafés und Bars zu finden sind, sind Espressions-Geräte für langfristige Verwendung angelegt. Sie vereint eine Reihe von Geräten, mit denen sich authentisches Café-Essen und Getränke zu Hause fachmännisch zubereiten lassen.

Kompromisslose Mischungen aus Edelstahl, Messing und Druckgusslegierung kennzeichnen das Sortiment. Kombiniert mit fortschrittlicher Technologie und funktionellem Design, garantiert dies die Leistung, dass jedes Produkt die Erwartungen übertreffen wird. Der Espressions Smart Kettle ist mit hochwertigen Edelstahlkomponenten versehen und enthält viele Funktionen, die Ihnen helfen, die perfekte Tasse Tee aufzubrühen.

Merkmale Ihres Smart Kettle

Elegantes Design aus Edelstahl

Langlebiger Edelstahl mit einer erstklassigen gebürsteten und polierten Oberfläche liefert Qualität und Stil, die zu jedem Küchendekor passen.

Doppelwasserstandsanzeiger

Die Wasserstandsanzeige über die volle Länge zeigt das Wasservolumen im Wasserkocher bis zu 1,7 l an. Durch die zwei Messanzeigen ist der Wasserkocher sowohl für Linkshänder als auch für Rechtshänder bequem zu bedienen.

Hinweis: Unabhängige Labortests zeigen, dass das in diesem Wasserkocher verwendete Wasser bis zu einer Auflösung von einem Teil pro Million BPA-frei sein wird.

Verdecktes 2350-W-Element

Das schnell kochende 2350-Watt-Element ist für eine längere Lebensdauer des Elements im Boden des Wasserkochers verborgen. Der glatte Edelstahlboden reduziert die Ablagerungen und ermöglicht eine einfache Reinigung.

Kabellose 360-Grad-Netzteil

So können Sie den Wasserkocher in jeder beliebigen Richtung auf den Boden stellen. Praktisch für Linkshänder und Rechtshänder zu verwenden.

Vorrichtung zur Aufbewahrung des Kabels

Überschüssiges Kabel kann um die Kabelaufbewahrungseinrichtung unterhalb des Netzteils gewickelt werden.

Herausnehmbare Maschenfilter

Hält das Fremdstoffe aus dem Wasser fern und ist zur einfachen Reinigung entnehmbar.

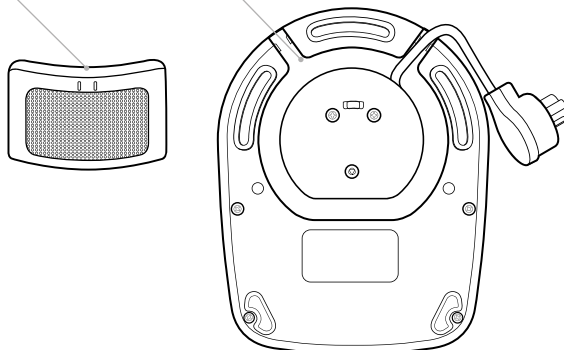

3-Wege-Sicherheitssystem

- 1 - Schaltet den Wasserkocher nach dem Kochen automatisch ab.
- 2 - Schaltet zum Schutz vor Trockenkochen ab.
- 3 - Schaltet sich bei Überhitzung ab.



Verschlussdeckel mit Scharnier

Zur einfacheren Handhabung wird der Deckel mit einem einzigen Knopfdruck aktiviert. Das Design ist ideal für die einhändige Befüllung und verriegelt sich, um versehentliches Verbrühen zu verhindern.

Anzeigen des Netzteils mit LCD-Anzeige

1. CURRENT TEMP - aktuelle Wassertemperatur
2. ESTIMATED TIME - geschätzte Kochzeit
3. KEEP WARM - (wenn Warmhaltefunktion aktiviert ist)
4. STERILISE CYCLE / STERILISED - (wenn die Funktion aktiviert)

Temperaturtasten

Erlaubt dem Benutzer die Auswahl aus 5 verschiedenen Temperaturen: 80 °C, 85 °C, 90 °C, 95 °C und 100 °C (nur Kochen).

Alle Temperaturtasten sind One-Touch-Buttons, d. h. drücken Sie die gewünschte Temperaturtaste einmal, um den Zyklus zu aktivieren.

Warmhalten

Die praktische Warmhaltefunktion ermöglicht es Ihnen, die gewählte Wassertemperatur bis zu 20 Minuten lang beizubehalten.

40 °C/Sterilisieren

1. Drücken Sie die Taste einmal, um das Wasser auf 40 °C zu erhitzen.
2. Halten Sie die Taste 2 Sekunden lang gedrückt, um die Sterilisierungsfunktion zu aktivieren. Die Sterilisierungsfunktion erwärmt das Wasser auf 100 °C und hält es 5 Minuten lang in einem rollenden Siedezustand und warnt dann den Benutzer, wenn die Wassertemperatur auf 70 °C abkühlt.

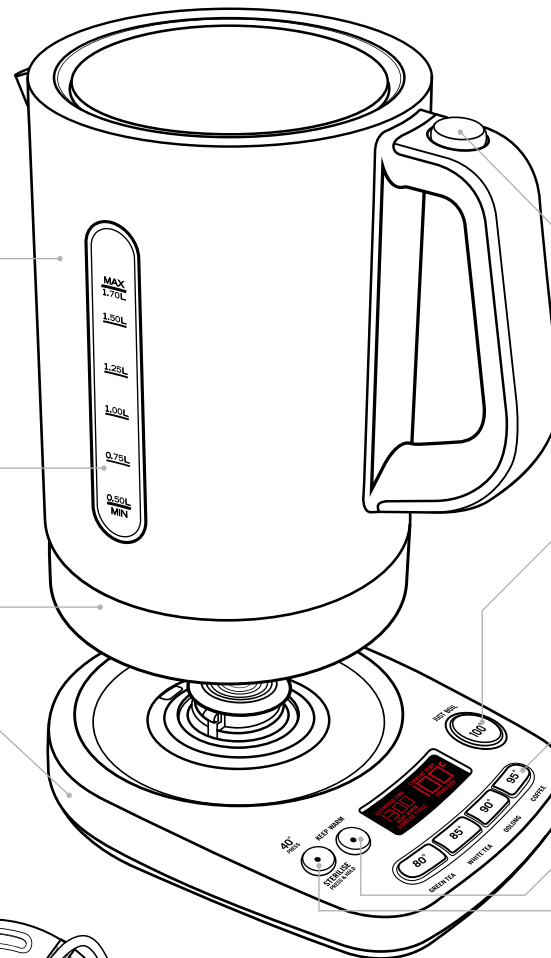

Espressions Quiet Shield®

Der Espressions Smart Kettle ist mit dem Espressions Quiet Shield® versehen, einer neuen und exklusiven Quiet Boil-Technologie, die das Kochen von Wasser zu einem friedlichen Vorgang macht.

Das Espressions Quiet Shield® ist eine am Boden des Wasserkochers befestigte Edelstahl-scheibe, die als Diffusorplatte dient. Er weist einer Reihe von Löchern auf, die zur Verteilung und Verkleinerung der Wasserblasen beitragen und so den Lärm des Siedeprozesses deutlich reduzieren.

Wartung der Quiet Boil-Technologie.

Mineralische Ablagerungen im Leitungswasser verfestigen sich, wenn das Wasser erhitzt wird; Kalkablagerungen können weiß, farbig oder sogar rostig aussehen und sind normalerweise sichtbar, aber Phosphatablagerungen sind im Allgemeinen nicht sichtbar, obwohl sie das Wasser beim Erhitzen trüb erscheinen lassen können.

Die regelmäßige Verwendung des Wasserkochers kann zur Anreicherung dieser Mineralien führen, was die Wirksamkeit des Espressions Quiet Shield® sowie die Leistung des Wasserkochers reduziert.

Es ist wichtig, Ihren Wasserkocher regelmäßig zu entkalken, um den Quiet Shield® zu pflegen und die Lebensdauer des Wasserkochers zu verlängern.

Espressions empfiehlt, den Wasserkocher alle 4-6 Wochen zu entkalken. Weitere Informationen zum Entkalken Ihres Espressions Smart Kettle finden Sie auf Seite 10.



Verwendung Ihres Smart Kettle

Bevor Sie Ihren Wasserkocher benutzen.

Es wird empfohlen, den Wasserkocher vor Gebrauch zu reinigen, indem Sie ihn bis zur Höchststandsanzeige mit Wasser füllen, das Wasser zum Kochen bringen und es dann weggießen.

Wichtig: Füllen Sie den Wasserkocher nicht über den maximalen Füllstand hinaus, da beim Kochen Wasser aus dem Auslauf austreten kann.

1. Um den Wasserkocher zu füllen, nehmen Sie ihn vom Netzteil ab und öffnen Sie den Deckel, indem Sie den Knopf oben am Griff drücken.
2. Füllen Sie den Wasserkocher mit der gewünschten Wassermenge. Füllen Sie den Wasserkocher immer zwischen der minimalen und der maximalen Markierung. Füllen Sie den Wasserkocher nicht unterhalb der „min“-Anzeige, da zu wenig Wasser dazu führen kann, dass der Kessel durch den Schutz vor Trockenkochen abgeschaltet wird, bevor das Wasser abgekocht ist.
3. Drücken Sie den Deckel fest zu, bis er einrastet.
4. Stellen Sie den Wasserkocher auf das Netzteil. Stecken Sie das Netzkabel in eine 230-240 Volt Wechselstromsteckdose und schalten Sie den Strom ein.

Hinweis: Wenn der Wasserkocher nicht korrekt auf dem Netzteil positioniert ist, zeigt die LCD-Anzeige vor dem Übergang in den Ruhemodus „-:-:°C“ und die aktuelle Temperatur an.

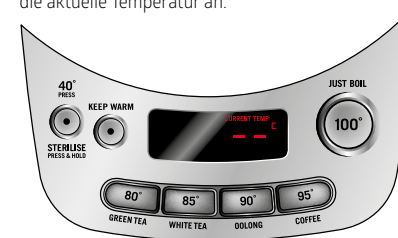

Verwenden Sie Ihren Espressions Smart Kettle

Tipp: Der Espressions Smart Kettle hat fünf optimale Teetemperaturen, aus denen Sie wählen können: 80 °C, 85 °C, 90 °C, 95 °C und 100 °C (Einfach kochen). Die ideale Wassertemperatur für Ihren Tee finden Sie in der Tabelle „Stile und Tipps für die Teezubereitung“ auf Seite 11.

Hinweis: Die Temperatureinstellungen dienen nur als Leitfaden und können je nach persönlicher Vorliebe variieren.

1. Alle Schaltflächen sind One-Touch-Buttons. Wählen Sie die gewünschte Temperatur durch Drücken der angegebenen Taste und der Heizzyklus wird

sofort aktiviert. Die von Ihnen gewählte Temperaturtaste leuchtet auf und alle anderen Tasten sind nicht beleuchtet.

Wenn nach 30 Sekunden nichts ausgewählt wurde, werden die Tasten nicht mehr beleuchtet. Nachdem 10 Minuten lang nichts ausgewählt wurde, geht die LCD-Anzeige in den Ruhemodus über.

Hinweis: Im Ruhemodus verbraucht der Wasserkocher weniger als 0,5 W.

2. Wenn der Heizzyklus eingeleitet wird, zeigt die LCD-Anzeige die geschätzte Zeit an, die benötigt wird, um die gewählte Wassertemperatur zu erreichen. Die auf dem LCD-Display angezeigte Funktion „Time to Boil“ (Kochzeit) zählt abwärts, bis die gewählte Temperatur erreicht ist, woraufhin der Wasserkocher einen Signalton abgibt. Der Wasserkocher schaltet sich automatisch aus, sobald die Temperatur erreicht ist.
3. Während des Heizzyklus zeigt die LCD-Anzeige die ansteigende Temperatur sowie die Anzahl der verbleibenden Minuten und Sekunden bis zum Erreichen der gewählten Temperatur an.
4. Der Wasserkocher piept einmal, wenn die gewählte Wassertemperatur erreicht ist.

Hinweis: Um den Heizvorgang jederzeit während des Siedezyklus abzubrechen, drücken Sie einfach einmal auf die Taste für die gewählte Temperatur oder nehmen Sie das Gefäß vom Boden ab.

Hinweis: Wenn der Wasserkocher während des Heizvorgangs vom Netzteil getrennt wird, wird der Wasserkocher automatisch zurückgesetzt, wodurch der Heizzyklus abgebrochen wird.

40 °C/Sterilisierungsfunktion

1. Um die 40 °C-Funktion auszuwählen, drücken Sie die Taste einmal. Das Wasser wird auf 40 °C erhitzt. **Hinweis:** Die GESCHÄTZTE ZEIT bis zum Kochen wird nicht angezeigt, wenn 40 °C gewählt ist. Sie hängt davon ab, wie viel Wasser im Wasserkocher ist. **Hinweis:** Um sicherzustellen, dass die Wassertemperatur 40 °C nicht überschreitet, erfolgt der Erwärmungsprozess absichtlich unterbrochen, weshalb es einige Minuten dauern kann, bis diese Temperatur erreicht ist.
2. Zur Auswahl der Funktion Sterilisieren drücken und halten Sie die Taste 1 Sekunde lang gedrückt. Die Sterilisierungsvorrichtung erhitzt das Wasser auf 100 °C und hält es 5 Minuten lang in einem rollenden Siedezustand. Wenn die Sterilisierungsfunktion aktiviert ist, wird auf der LCD-Anzeige „STERILISIERUNGSZYKLUS“ angezeigt.

Verwendung Ihres Smart Kettle

Nach 5 Minuten wird der LCD-Anzeige „STERILISIERT“ angezeigt. Diese Anzeige bleibt stehen, bis die Wassertemperatur 70 °C erreicht hat. Dann gibt der Wasserkocher einen Piepton ab, um den Benutzer darauf hinzuweisen, dass die Temperatur erreicht wurde. Wenn die Temperatur unter 70 °C fällt, geht der Wasserkocher in den Standbymodus über.

Hinweis: Wenn das Gefäß zu irgendeinem Zeitpunkt während des Sterilisierungszyklus entfernt wird, wird der Zyklus unterbrochen. **Hinweis:** Wenn das Gefäß zu irgendeinem Zeitpunkt während der Abkühlphase vom Boden entfernt wird oder die Temperatur des Wassers unter 70 °C fällt, wird das Wasser nicht mehr sterilisiert und STERILISIERT verschwindet von der LCD-Anzeige.

Hinweis: Wenn eine Temperatur gewählt wird, die unter der aktuellen Wassertemperatur liegt, z. B. die aktuelle Temperatur beträgt 90 °C und man wählt 80 °C, wird die gewählte Temperatur beleuchtet und der Wasserkocher piept einmal, wenn sich das Wasser auf diese Temperatur natürlich abgekühlt hat.

Kochzeit

Die Funktion „Time to Boil“ (Kochzeit) berechnet die verbleibende Zeit, bis die gewählte Wassertemperatur erreicht ist.



Hinweis: Wasser kocht nicht gleichmäßig. Die Kochzeit hängt von Faktoren wie der Wassermenge, der Umgebungstemperatur, dem Mineralgehalt und der gewählten Temperatur ab. Daher dient die Kochzeit nur als Leitfaden.

Wenn der Heizzyklus eingeleitet wird, zeigt die LCD-Anzeige die geschätzte Zeit an, die benötigt wird, um die gewählte Wassertemperatur zu erreichen. Die auf der LCD-Anzeige angezeigte Kochzeit wird heruntergezählt, bis die gewählte Temperatur erreicht ist.

Hinweis: Wenn die aktuelle Temperatur innerhalb von 20 °C um die gewählte Temperatur liegt, wird die Kochzeit nicht angezeigt. Die Kochzeit im 40-°C-Modus nie angezeigt.

Warmhaltefunktion

- Um die Temperatur der gewählten Wassertemperatur zu halten, drücken Sie einfach die Taste „Warmhalten“. Dadurch wird die gewählte Temperatur bis zu 20 Minuten lang aufrechterhalten. Auf der LCD-Anzeige leuchtet „Warmhalten“ auf.



Hinweis: Die „Warmhalten“-Taste kann bei der Auswahl der gewünschten Wassertemperatur an jedem beliebigen Punkt (während des Kochzyklus) gedrückt werden. Sie bleibt während des Warmhaltezeitraums beleuchtet und die Schrift KEEP WARM wird auf der LCD-Anzeige angezeigt.

Ruhemodus

Die Tasten schalten sich nach 30 Sekunden ab und die LCD-Anzeige schaltet sich nach 10 Minuten aus, um Strom zu sparen. Um den Standbymodus zu verlassen, drücken Sie eine beliebige Taste oder nehmen Sie das Gefäß vom Boden.

Hinweis: Wenn während des Ruhemodus eine beliebige Taste gewählt wird, leitet der Wasserkocher automatisch die gewählte Funktion ein.

Teebrühharten und Tipps

Optimale Teetemperaturen

Der Espressions Smart Kettle hat fünf optimale Teeaufgusstemperaturen von 80 °C, 85 °C, 90 °C, 95 °C und 100 °C (nur kochen). In der folgenden Tabelle finden Sie die empfohlene Temperatur von Espressions für eine Reihe von Teesorten:

OPTIMALE TEETEMPERATUREN					
GRÜNE TEES - 80 °C	Asatsutu Bancha Ceylon Green Chun mee Grüner Tee Dragon Well Fukamushi Sencha Gunpowder Gyokuro Jasmin Kukicha Nepal Green Pi Lo Chun Tencha	WEISSE TEES - 85 °C	Apfel Schwarze Johannisbeere Baihao Yinzhen oder White Hair Holunderblüten Ingwer Zitrone Lychee Orange Pfingstrose Silver Needle Snowbud Erdbeere	China Rose Darjeeling Ensemble Indischer Chai Keeman Pouchong Ti Kuan Yin Wuyi	
				OLONG TEES - 90 °C	Instantkaffee Plunger-Kaffee
				SCHWARZE TEES - 100 °C	Assam Chai Kamille Zimt Earl Grey Irish Breakfast Zitronengras Pfefferminz Grüne Minze

Aufgussstärke und Zeit

Jeder hat seine eigene bevorzugte Aufgussstärke. Wir haben jedoch im Folgenden einige Aufgusszeiten vorgeschlagen, die davon abhängen, wie stark Sie den Geschmack Ihres Tees mögen.

MILD	3 Minuten
MITTEL	4 Minuten
STARK	5 Minuten

Hinweis: Bestimmte Tees sollten nicht länger als 3 Minuten gebrüht werden, darunter bestimmte grüne Tees, weiße Tees und Oolong-Tees. Wir empfehlen Ihnen, die Verpackung Ihrer gekauften Teesorte zu lesen, um genauere Anweisungen zum Aufbrühen zu erhalten.

HINWEIS: Diese beiden Tabellen sind nur Empfehlungen und können je nach persönlicher Vorliebe, Marke und Alter des verwendeten Tee/Kaffees variieren.

3-Wege-Sicherheitssystem von Espressions

Sicherheit ist ein wichtiger Gesichtspunkt bei der Gestaltung eines Espressions Smart Kettle. Aus diesem Grund haben wir unser 3-Wege-Sicherheitssystem entwickelt, das dafür sorgt, dass Ihr Wasserkocher es tut:



1. Automatisches Abschalten nach dem Kochen.

Aus Komfort-, Sicherheits- und Energieeffizienzgründen schaltet sich Ihr Espressions Smart Kettle nach dem Kochen automatisch aus.

2. Abschalten als Schutz vor Trockenkochen.

Wenn der Wasserkocher ohne Wasser betrieben wird, schaltet er automatisch ab und verhindert so eine Beschädigung des Elements. Lassen Sie in diesem Fall den Wasserkocher abkühlen, bevor Sie ihn mit kaltem Wasser füllen und wieder aufkochen.

3. Abschaltung im Falle eines Wechsels auf Überhitzung.

Im Falle einer Überhitzung schaltet sich der Wasserkocher automatisch ab, um weitere Schäden zu vermeiden. In diesem Fall bringen Sie Ihren Wasserkocher zu einem Espressions-Servicezentrum oder einen benannten Servicevertreter.

Pflege und Reinigung

Trennen Sie den Wasserkocher vor dem Reinigen immer vom Stromnetz. Tauchen Sie den Wasserkocherschalterbereich, das Kabel oder das Netzteil niemals in Wasser ein, und lassen Sie niemals Feuchtigkeit mit diesen Teilen in Berührung kommen.

Entkalken Sie Ihren Wasserkocher regelmäßig

Mineralische Ablagerungen im Leitungswasser verfestigen sich, wenn das Wasser erhitzt wird; Kalkablagerungen können weiß, farbig oder sogar rostig aussehen und sind normalerweise sichtbar, aber Phosphatablagerungen sind im Allgemeinen nicht sichtbar, obwohl sie das Wasser beim Erhitzen trüb erscheinen lassen können. Dadurch kann sich das Innere des Wasserstandsanzeigers verfärben, die Wirksamkeit der Quiet-Boil-Technologie verringern, Überhitzung verursachen, den Boil-Dry-Abschaltmechanismus auslösen oder sogar die Lebensdauer des Wasserkochers verkürzen. Auch in Gebieten mit weichem Wasser ist es wichtig, Ihren Wasserkocher regelmäßig zu entkalken, um seine Lebensdauer zu erhalten.

Hinweis: Das Versäumnis, Produkte regelmäßig zu entkalken, kann als fahrlässige Handhabung angesehen werden, und Fehler, die durch Mineralablagerungen verursacht werden, werden nicht von der 12-Monatsgarantie von Espressions abgedeckt. Um diese Ablagerungen zu entfernen, verwenden Sie Espressions-Entkalkungstabletten (EP001) oder Espressions-Flüssigentkalker (EP002), die bei den meisten Einzelhändlern oder bei von Espressions beauftragten Kundendienstmitarbeitern erhältlich sind, die mit Hilfe von Entkalkungstabletten (EP001) entkalken.

1. Füllen Sie den Wasserkocher mit Leitungswasser bis zur Markierung MAXIMUM 1L auf.
2. Vermeiden Sie Hautkontakt, nehmen Sie eine Tablette (20 g) aus der versiegelten Packung.
3. Tablette in einen Wasserkocher geben. Die Tablette beginnt zu zischen und sich aufzulösen.
4. Aktivieren Sie die Funktion Sterilisieren. Zum Aktivieren der Sterilisierungsfunktion halten Sie die Taste 1 Sekunde lang gedrückt. Lassen Sie den Wasserkocher stehen, bis er piept.
5. Wasserlösung aus dem Wasserkocher gießen.
6. Spülen Sie den Wasserkocher mit sauberem Wasser aus.
7. Füllen Sie den Wasserkocher. Bringen Sie das Wasser zum Kochen und gießen Sie das Wasser weg.
8. Wenn Ablagerungen zurückbleiben, wischen Sie mit einem trockenen Tuch nach.

Alternativ:

1. Geben Sie 1/2 Tasse Zitronensaft in den Wasserkocher und füllen Sie dann mit Wasser auf und lassen Sie diese Mischung über Nacht stehen. Lassen Sie sie über Nacht stehen ODER, um schnellere Ergebnisse zu erzielen, lassen Sie die Sterilisierungsfunktion einen Zyklus durchlaufen und lassen Sie ihn 4 - 5 Stunden stehen.
2. Gießen Sie die Wasserlösung aus dem Wasserkocher.
3. Spülen Sie den Wasserkocher mit sauberem Wasser aus.
4. Füllen Sie den Wasserkocher, bringen Sie das Wasser zum Kochen und gießen Sie es weg.
5. Falls Ablagerungen zurückbleiben, mit einem trockenen Tuch abwischen.

Reinigen Sie das Edelstahlaußengehäuse

Die Edelstahloberfläche kann mit einem feuchten Tuch abgewischt und mit einem weichen, trockenen Tuch nachpoliert werden.

Hinweis: Reinigen Sie den Maschenfilter nicht in die Spülmaschine.

VORSICHT: Verwenden Sie keine Chemikalien, Stahlwolle oder Scheuermittel, um die Außenseite des Wasserkochers zu reinigen, da diese die Edelstahloberfläche zerkratzen würden.

Reinigen des Maschenfilters

Drücken Sie den Knopf am Griff, um den Klappdeckel zu öffnen. Nehmen Sie die Oberseite des Maschenfilters und ziehen Sie ihn zum Entfernen nach oben. Reinigen Sie das Gerät in warmem Seifenwasser und trocknen Sie es gründlich ab, bevor Sie es wieder in den Wasserkocher setzen.

Garantiebedingungen

Bei der Herstellung dieses ESPRESSIONS Küchengeräts wurden sehr hohe Anforderungen an Qualität und Design gestellt. Sollten jedoch innerhalb der Garantiezeit Materialmängel oder Fehler beim Betrieb festgestellt werden und insofern wir es für angemessen halten, werden wir die defekten Teile ersetzen oder Reparaturen gemäß den unten genannten Garantiebedingungen durchführen. Die Garantie von 2 Jahren gilt sowohl für Teile als auch die Arbeitskosten, insofern es nur für den häuslichen Gebrauch verwendet wurde. Transportkosten sind nicht enthalten.

Diese Garantiebedingungen werden zusätzlich zu Ihren gesetzlichen Rechten gewährt und berühren diese nicht. Diese Garantie deckt keine Porto- oder Transportkosten, die bei der Rücksendung des Gerätes anfallen. Diese Garantie gilt nur für Produkte, die innerhalb der Beneluxstaaten gekauft wurden und diese nicht verlassen haben. Die Garantie gilt nicht für Stecker, elektrische Leitungen oder Sicherungen und auch nicht für Mängel resultierend aus:

- Gebrauchsbedingten Normalverschleiß des Geräts oder seiner Teile.
- Nichtbeachtung der Gebrauchsanweisung für den Gebrauch oder die Wartung.
- Anschluss des Produkts an eine Stromquelle, die nicht für diesen Zweck geeignet ist.
- Schäden, die durch unsachgemäßen Gebrauch oder Missbrauch des Produkts entstehen.
- Alle Änderungen am Produkt, die von anderen Personen als dem von IT&M autorisierten Servicepersonal vorgenommen werden.
- Auseinanderbau oder andere Eingriffe in das Produkt.
- Diebstahl oder versuchter Diebstahl des Produkts.
- Brüche oder Mängel, die sich beim Transport entstehen.

Bevor Sie das Produkt im Rahmen dieser Garantie zurücksenden, stellen Sie bitte sicher:

- dass Sie die Anweisungen für dieses Produkt richtig befolgt haben.
- dass die Stromversorgung des Geräts funktioniert und dass Sie das Gerät angeschlossen haben.
- dass der Defekt nicht auf eine fehlerhafte Sicherung zurückzuführen ist.

Wenn Sie einen Anspruch im Rahmen dieser Garantie geltend machen möchten, gehen Sie bitte wie folgt vor:

- Senden Sie das Produkt per Post oder Versandunternehmen an den Händler, bei dem das Produkt gekauft wurde, oder direkt an IT&M.
- Stellen Sie sicher, dass das Produkt sauber und sorgfältig sowie für den Transport angemessen verpackt ist, vorzugsweise in der Originalverpackung.
- Legen Sie Informationen zu Ihren Kontaktdaten (Name, Adresse, Telefonnummer), wo und wann das Produkt gekauft wurde, sowie eine Kopie der Rechnung bei.
- Beschreiben Sie den Defekt so genau wie möglich.

Diese Garantie erstreckt sich auf keinen anderen Anspruch, einschließlich und ohne Ausnahme der Haftung für zusätzliche, indirekte oder Folgeschäden. Sie deckt auch keine Kosten für Änderungen oder Reparaturen, die ohne ausdrückliche Genehmigung von IT&M durch Dritte durchgeführt werden. Wird ein Teil oder das gesamte Gerät ersetzt, verlängert sich die Garantiezeit nicht. Als Beginn der Garantiezeit gilt weiterhin das ursprüngliche Kaufdatum.

Wenden Sie sich für weitere Informationen an Ihren Händler oder in den Beneluxstaaten an:

IT&M B.V. Eindhoven
Telefon: +31 40 290 11 30
E-Mail: info@itmonline.nl



Hinweise

A series of horizontal dotted lines for writing notes, starting below the 'Hinweise' header and extending down the right page.



Sie brauchen Hilfe?

Kontaktieren Sie uns oder besuchen Sie unsere Website

IT&M

Geschäftsnummer 6066

Park Forum 1110

NL-5657 HK Eindhoven

Niederlande

E-Mail: info@itmonline.nl

Website: www.itmonline.nl

Telefon: +31 40 290 11 30

 **Espressions** ist eine eingetragene Marke von IT&M B.V.

Aufgrund geringfügiger Änderungen im Design o. Ä. kann das Produkt von dem in dieser Broschüre dargestellten Bild abweichen.

© 2020 IT&M B.V.

